

Neue Regeln für das Zulassungsverfahren von Eisenbahnfahrzeugen in Deutschland

Liebe Leserinnen und Leser,

vor kurzem haben wir Sie bereits über das Memorandum of Understanding (MoU) informiert, das am 26. Juni 2013 zur Neuregelung des Zulassungsverfahrens von Eisenbahnfahrzeugen unterzeichnet wurde. Dieses MoU wurde in den letzten Wochen überarbeitet, und heute möchten wir Ihnen das geänderte neue Zulassungsverfahren von Eisenbahnfahrzeugen in Deutschland vorstellen.

Im Einklang mit den europäischen Richtlinien wird es die folgenden drei Arten von Bewertungsstellen geben:

1. Das Notified Body (NoBo)

Prüfung der europäischen Anforderungen (TSI) und Aushändigung der EG-Prüfbescheinigung inklusive des dazugehörigen technischen Dossiers.
(→ ERC)

2. Das Assessment Body (AssBo)

Prüfung der Anforderungen aus der CSM-Verordnung und Aushändigung des Sicherheitsbewertungsberichts.
(→ AEbt)

3. Das Designated Body (DeBo)

Prüfung der notifizierten nationalen technischen Regeln bzw. Vorschriften (NNTR) und Aushändigung der Konformitätsbescheinigung NNTR inklusive des dazugehörigen Dossiers.
(→ AEbt)

Das DeBo bedient sich bei Bedarf auch externer Gutachter.
(→ AEbt)

AEbt - Zulassungsprozess aus einer Hand

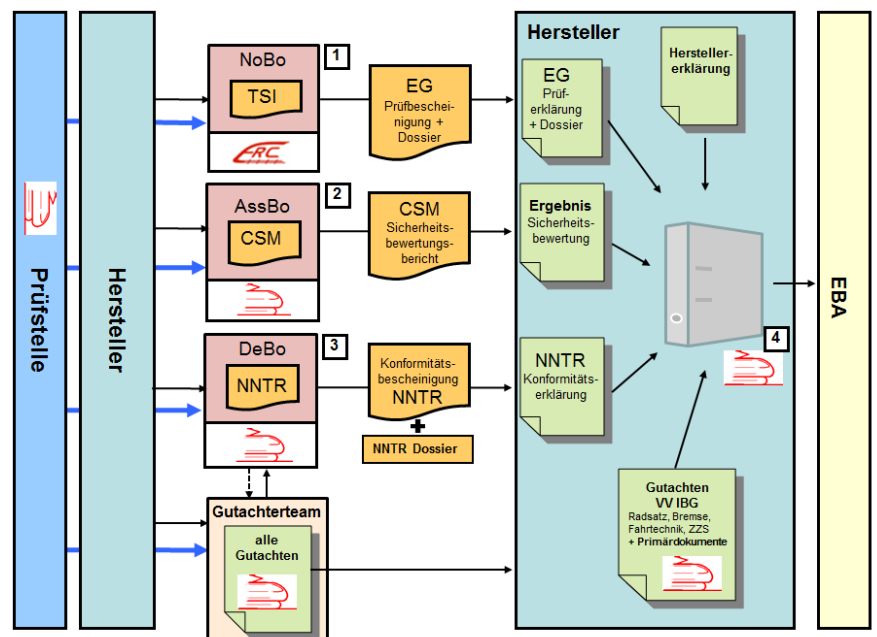

AEbt bleibt selbstverständlich ihr bester Ansprechpartner für alle Fragen im Bereich:

4. Zulassungsmanagement

Insbesondere unterstützen wir Sie gerne bei der Zusammenstellung aller relevanten Unterlagen wie Prüf- und Konformitätserklärungen sowie Sicherheitserklärungen und -berichte für alle Fachgebiete. Diese Unterlagen prüfen wir auf „innere Kohärenz“ und leiten diese – wenn sie für gut befunden werden – an das Eisenbahnbundesamt weiter. (→ AEbt)

Als Assessment Body und Designated Body (EN 17020) begleitet AEbt Sie gemeinsam mit dem Notified Body ERC vollumfänglich auf Ihrem Weg zur Zulassung von Schienenfahrzeugen oder anderen Eisenbahn-Teilsystemen. Die nach EN 17025 anerkannte AEbt Prüfstelle sowie all unsere Gutachter und Fachexperten haben aufgrund des enormen Erfahrungsschatzes die Kompetenz, die Zulassungsfähigkeit Ihres Schienenfahrzeuges oder Teilsystems festzustellen sowie Stolpersteine frühzeitig zu erkennen und Lösungsansätze pragmatisch und zielführend zu bewerten.

Wir laden Sie herzlich zu unserer Veranstaltung „Neues Zulassungsverfahren für Eisenbahnfahrzeuge in Deutschland (MoU)“ ein!

Anmeldung und nähere Informationen unter www.aebt.eu